

Integración conceptual en la novela *Fahrenheit 451* de Ray Bradbury

Conceptual integration in the novel *Fahrenheit 451* by Ray Bradbury

Integração concetual no romance *Fahrenheit 451* de Ray Bradbury

Olivera Grandez Jordan Stewart
(Universidad Nacional de San Antonio Abad del Cusco)

193791@unsaac.edu.pe

<https://orcid.org/0009-0000-0539-5281>

Resumen

Autor corresponsal:

Jordan Olivera Grandez
193791@unsaac.edu.com

Citar como:

Olivera Grandez, J. (2024). Integración conceptual en la novela *Fahrenheit 451* de Ray Bradbury. *SYNTAGMAS (Revista Del Departamento Académico De Lingüística – Unsaac)*, 3 (1), 117 – 144.
<https://doi.org/10.51343/syntagmas.v3i1.1312>

Envío: 27 de febrero 2024

Aceptado: 17 de abril 2024

Publicado: 14 de junio 2024

Distribuido bajo:



OPEN ACCESS

El propósito de la investigación es analizar el amalgama generado por diversos espacios mentales de frases trascendentales de la novela *Fahrenheit 451* de Ray Bradbury. Para ello, se toma como base la propuesta de la teoría de la integración conceptual de Fauconnier y Turner (2002). Asimismo, metodológicamente, el objeto de análisis lo constituyen diez expresiones recopiladas del libro en mención tras su lectura rigurosa. Los resultados evidencian que los enunciados exploran temas como la insurgencia, la manipulación, la falta de identidad, el peligro de los cuestionamientos, la sobrevaloración del trabajo, el poder de las minorías, la homogeneidad, la ignorancia, la soberbia sobre el conocimiento y el conformismo. En consecuencia, con el postulado de integración conceptual en las frases de la novela *Fahrenheit 451* puede concluirse que estas expresan la complejidad de la existencia del hombre dentro de un contexto social.

Palabras clave

Fahrenheit 451, integración conceptual, compleción, composición, elaboración

Abstract

In this scientific article we propose to analyze the amalgamation generated by different mental spaces of transcendental phrases from Ray Bradbury's novel *Fahrenheit 451*. For this purpose, the proposal of Fauconnier and Turner's theory of conceptual integration (2002) is taken as a basis. Likewise, methodologically, the object of analysis is constituted by ten expressions compiled from the book in question after its rigorous reading. The results show that the statements explore themes such as insurgency, manipulation, lack of identity, the danger of questioning, the overvaluation of work, the power of minorities, homogeneity, ignorance, arrogance over knowledge and conformism. Consequently, with the postulate of conceptual integration in the phrases of the novel *Fahrenheit 451* it can be concluded that these express the complexity of man's existence within a social context.

Key words

Fahrenheit 451, conceptual integration, completeness, composition, elaboration

Resumo

Neste artigo científico propomo-nos analisar a amálgama gerada por diferentes espaços mentais de frases transcendentais do romance *Fahrenheit 451* de Ray Bradbury. Para o efeito, toma-se como base a proposta da teoria da integração concetual de Fauconnier e Turner (2002). Metodologicamente o objeto de análise é constituído por dez expressões extraídas do livro em questão após uma leitura rigorosa. Os resultados mostram que os enunciados exploram temas como a insurgência, a

Artículo original

manipulação, a falta de identidade, o perigo do questionamento, a sobrevalorização do trabalho, o poder das minorias, a homogeneidade, a ignorância, a arrogância sobre o En este artículo científico se propone saber e o conformismo. Consequentemente, com o postulado da integração concetual nas frases do romance Fahrenheit 451, pode concluir-se que elas exprimem a complexidade da existência do homem num contexto social.

Palavras-chave:

Fahrenheit 451, integração concetual, completude, composição, elaboração, elaboração

1. Introducción

El género distópico significó una tendencia novedosa para la literatura del siglo XX. Escritores como George Orwell, Aldoux Huxley o Ray Bradbury aprovecharon esta tendencia para representar ficcionalmente sociedades futuras producto de la alienación del hombre. En esa línea, Fahrenheit 451 nace como una novela en la que Bradbury crea situaciones en las que el hombre lucha por preservar el conocimiento y su libertad intelectual. En su contenido, se añaden referencias a los que el escritor superpone tomando en cuenta la línea argumentativa de su escrito. Así, los espacios mentales surgen como un elemento de referencia en los que el lector establece una relación directa entre su conocimiento previo y el referencial que sobresale del texto que está leyendo. Este proceso de referenciación, a palabras de Fauconier y Turner (2002) adopta el nombre de integración conceptual: “Pequeños paquetes de conceptos construidos como nosotros pensamos y hablamos, para propósitos de comprensión local y acción” (p. 40). Ahora bien, el modelo de integración conceptual sirve como herramienta para la interpretación de extractos de un texto.

El presente estudio tiene como objetivo principal identificar, analizar e interpretar los enunciados de mayor relevancia del contenido de la novela Fahrenheit 451 del escritor Ray Bradbury. De lo anterior, se hace uso del modelo teórico de integración conceptual de Fauconier y Turner (2002) para poner en estudio diez enunciados de la novela en mención.

Los estudios de integración conceptual nos permiten entender la vasta variedad de áreas en el que se hace posible aplicarlos. Específicamente en literatura, Zani (2018) produce una investigación en torno al análisis interpretativo del libro *Últimas Oraciones* de Dionisio Salas Astorga. De la investigación se concluye que existen procesos cognitivos que permiten la construcción de sus poemas y, en consecuencia, una lectura de referencia actual. En otra parte, en un estudio reciente de Quispe y Pérez (2023) se proponen analizar las expresiones metafóricas del poemario *Machimina* del que concluyen que las expresiones hacen referencia a la sexualidad masculina y femenina andina. En materia narrativa, los estudios son escasos, de modo que los estudios tienen mayor predominancia en el género lírico

Artículo original

permitiendo así un estudio en una novela del género narrativo.

La investigación cobra relevancia porque propone un estudio interpretativo para la amplia gama de publicaciones literarias existentes. Asimismo, significa una profundización en el campo de estudio en materia de integración conceptual del modelo de Fauconnier y Turner y para la lingüística cognitiva.

2. Marco conceptual

2.1. Teoría de la integración conceptual

La Teoría de la Integración Conceptual o también denominada Teoría del *Blending* surge hace unas décadas con el fin de dar un enfoque al razonamiento inferencial. Se trata de un modelo que estudia los mecanismos de inferencia por medio de la interpretación: “En esta teoría se tiene en cuenta el problema de la interpretación “circunstancial” según surgen las necesidades de procesamiento” (Ruíz de Mendoza, 2009, p. 205). Asimismo, surge de la evolución de la Teoría de los Espacios Mentales para dar lugar a la teoría de integración que: “Puede explicar de manera más clara y convincente el modo en que ciertas condicionales irreales llegan a ser comprensibles para el destinatario del mensaje, a pesar de lo ficticio de la información transmitida, lo que tiene claros ejemplos en el humor, la literatura y la publicidad” (Zani, 2018, p. 72).

En la teoría, la integración conceptual nace producto de la unión o mezcla de dos a más espacios de entrada o inputs que son: “Dominios de cognición que quedan ‘detrás del escenario’. Los espacios mentales son estructuras conceptuales parciales de realidades posibles que se activan de forma dinámica cuando se escucha un discurso o se lee un texto” (Fauconnier, 1994, como se citó en Pascual, 2012). De ellos se generan asociaciones que permiten establecer un espacio genérico. Luego, por medio de la selección se generan elementos de ambos espacios hacia un espacio de integración o *blend*.

Con la integración conceptual, el proceso cognitivo humano posee la capacidad de crear productos imaginativos, conformar entidades comprensivamente y dar origen a percepciones nuevas y novedosas a través de categorías conceptuales. Ahora bien, para Pagán, el modelo de Fauconnier y Turner (2002): “Pretende modelar la asociación de los espacios mentales en sistemas de proyecciones conceptuales, a partir de los cuales surgen espacios nuevos que pueden albergar relaciones inéditas en el sistema, y significados emergentes” (p. 111).

Artículo original**2.1.1. Elementos constituyentes del modelo de integración conceptual**

En relación con los elementos constituyentes del modelo de integración conceptual estos están compuestos por cuatro espacios mentales distribuidos de la siguiente manera:

- **Input 1 e Input 2:** O denominados también como dominios de entrada, son la base para la creación del proceso cognitivo de la integración.
- **Espacio genérico:** Es el espacio producto de la correspondencia de similitudes entre los elementos de los inputs. Fauconnier y Turner señalan: “Un elemento dado en el espacio genérico se asigna a sus homólogos emparejados en los dos espacios de entrada” (1998, p. 143).
- **Blend o espacio de integración:** Consiste en el espacio producto de la unificación de los demás espacios mentales, es decir: “Los espacios genéricos y los espacios combinados están relacionados: las mezclas contienen una estructura genérica capturada en el espacio genérico, pero también contienen una estructura más específica y pueden contener una estructura que es imposible para las entradas” (Fauconnier y Turner, 1998, p. 143).

Seguidamente, se presenta el esquema propuesto por Fauconnier y Turner (2002), la teoría de la integración conceptual.

Figura 1

Esquema de integración conceptual

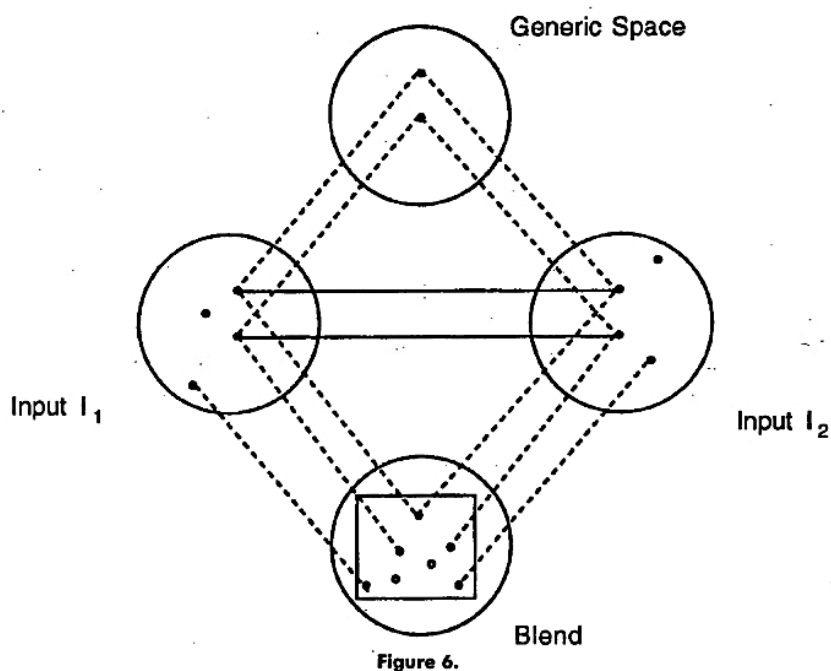

Artículo original

Nota: Extraído de *Conceptual Integration Networks*, de Fauconnier y Turner.

2.1.2. Fases de la integración conceptual

El proceso de integración conceptual se rige a partir de tres operaciones:

- **Composición (*Composition*):** Hace posible la relación entre los inputs para establecer nuevos vínculos de carácter impredecible. Esta fase da inicio a la selección de los componentes de los inputs para luego establecer correspondencia entre estos y así dar origen a la creación de una novedosa estructura emergente en consecuencia de un marco de integración (Zani, 2018).

- **Completión (*Completion*):** Es la fase de complementación de la información integrada a partir del conocimiento previo o la memoria a largo plazo. En palabras de Quispe y Pérez (2023) esta fase: “Permite construir una imagen comprensible según la experiencia y de acuerdo con un marco de afirmaciones, atribuido por el saber enciclopédico” (p. 555).

- **Elaboración (*Elaboration*):** Es la última operación de integración conceptual. Consiste en la creación de un espacio integrado a partir de la fusión de los espacios mentales o inputs. Ese proceso cognitivo da origen a un significado emergente producto de la integración. Zani (2018) señala que: “Consiste en la producción de la estructura emergente que se traduce en una representación formal (lingüística, pictórica, matemática, etc.) del resultado final de la integración” (p. 72).

2.2. Argumento de la novela *Fahrenheit 451*

La novela fue publicada en el año 1953 y escrita por Ray Bradbury. Su estructura está compuesta por tres diferenciadas partes:

Primera parte: La estufa y la salamandra

Guy Montag es un personaje que desempeña el rol de bombero en una sociedad donde se prohíbe la lectura y posesión de libros. Tras salir del cuartel y de retorno a su domicilio conoce a Clarisse McClellan una joven quien le hace ver el mundo de manera diferente y cuestionarse de su modo de trabajo. Luego, al regresar a casa descubre que su esposa, Mildred, había intentado suicidarse ingiriendo pastillas para el sueño. Inmediatamente, Montag solicita ayuda del hospital y recibe el apoyo de dos técnicos quienes llegan a casa y le realizan un proceso de lavado de estómago y

Artículo original

transfusión de sangre. A la mañana siguiente, Mildred despierta sin memoria del incidente. En otra parte, Clarisse le lleva a Montag a reflexionar en torno a la historia, naturaleza y el arte.

En el trabajo, el Sabueso Mecánico, una máquina especial de detección de libros, gruñe ante la llegada de Montag. Una noche, a Montag le preocupa la pronta desaparición de Clarisse. Reciben una alarma con el fin de ir a quemar una casa de libros donde la dueña del lugar se niega a salir por lo que es quemada. Montag aprovecha la situación para robar un libro. Al llegar a casa pregunta a su esposa sobre el paradero de Clarisse, quien cree que murió atropellada. A la mañana siguiente, Montag finge tener una enfermedad y así evitar a Beatty; sin embargo, Beatty, su jefe, lo visita para saber su estado. Su visita le hace entender el origen verdadero de los bomberos. Cuando su visita se retira, Montag saca y muestra a su esposa los libros robados y le propone leerlos, propuesta que aterroriza a Mildred.

Segunda parte: El tamiz y la arena

La pareja de esposos usa su tarde leyendo los libros, pero es el Sabueso Mecánico quien husmea, cada cierto tiempo, su casa. Montag recuerda el encuentro que tuvo con Faber unos años atrás y obtiene su dirección. En su conversación con Faber busca orientación sobre los libros, sin embargo, Faber se muestra temeroso. Por otro lado, Mildred busca convencer a Montag a quemar los libros y así evitar altercados con el Capitán Beatty. Al llegar a casa de Faber, este desconfía de su visita, pero luego se muestra colaborador. Ambos traman un plan y le proporcionan a Montag un radio auricular para mantenerse comunicados.

En el retorno a su casa, Montag encuentra reunidas a Mildred y sus amigas, las señoras Phelps y Bowels, distraídas por la televisión. Intenta poner en tema de conversación la guerra y la política, pero es evitado con respuestas triviales. Montag saca un libro, se pone a leer poesía y provoca reacciones en las invitadas: la señora Phelps llora y la señora Bowels se enfurece. En consecuencia, ambas se retiran del domicilio. Al día siguiente, en el cuartel, el Capitán Beatty le cuenta a Montag sobre un sueño que tuvo donde debatían usando citas de libros. Repentinamente, la alarma se enciende y los bomberos salen presurosos al destino sin prever, Montag, que se trataba de su propia casa.

Tercera parte: Fuego brillante

En casa, Montag recibe la orden de Beatty de quemar su casa y él obedece. Por otro lado, Mildred

Artículo original

sale y se resguarda en un taxi mientras llora por su televisión. Posteriormente, Beatty descubre el auricular de Montag y este no hace más que dirigirle el lanzallamas y lo mata. Asimismo, deja aturcidos a sus compañeros, Stoneman y Black, y dispara el arma contra el Sabueso mecánico del que pudo escapar sin antes ser administrado con una dosis de procaína en la pierna. Escapa con algunos libros recogidos de su jardín y decide ir a la casa de Faber.

Tras la visita a Faber, Montag advierte por televisión que un nuevo Sabueso Mecánico lo persigue aconsejándole Faber que huya a las afueras de la ciudad. Montag propone a Faber que limpie su casa y se retira. Logra evitar al Sabueso Mecánico tras llegar al río. Se incorpora y sigue las vías de tren donde se encuentra con un grupo de intelectuales liderado por Granger. Por televisión, observan la captura del Sabueso Mecánico a un hombre identificado como “Montag” y se da por concluida la persecución. Este nuevo grupo, cada integrante representando un libro, lee y quema los textos, sin embargo, los recuerdan. Seguidamente, caminan en dirección del sur por la orilla del río. Observan los reactores con dirección a la ciudad, que finalmente es destruida por un bombardeo. Finalmente, al amanecer, el grupo continúa su camino.

3. Metodología

La presente investigación analiza las expresiones de mayor preponderancia de la novela *Fahrenheit 451*; por lo tanto, adopta un estudio de índole descriptivo. Además, la metodología exhibe un enfoque mixto que abarca tanto el análisis cualitativo como cuantitativo. El componente cualitativo se manifiesta mediante la aplicación del postulado de integración conceptual de Fauconier y Turner haciendo uso de un corpus como herramienta para identificar el análisis inferencial de las expresiones. Por otro lado, el enfoque cuantitativo se materializa mediante el empleo de un sistema de conteo para identificar las frases más trascendentes del texto en cuestión. Por otro lado, el corpus lingüístico lo constituye la novela *Fahrenheit 451* escrito por Ray Bradbury y publicada por primera vez en 1953.

El proceso de análisis comienza con una lectura rigurosa de la novela. Seguidamente, se seleccionaron un conjunto de expresiones de mayor relevancia del texto. Finalmente, se procedió a someter a las expresiones a la propuesta de integración conceptual cuyo análisis comprende:

- Establecer un espacio entrada o Input¹.
- Establecer un espacio entrada o Input².
- Categorizar un espacio genérico a partir del Input 1 y 2.

Artículo original

- Fijar el espacio de integración e inferir significado emergente.

A continuación, se muestra el modelo análisis gráfico de integración conceptual:

Figura 2

Esquematación de los espacios mentales e integración conceptual

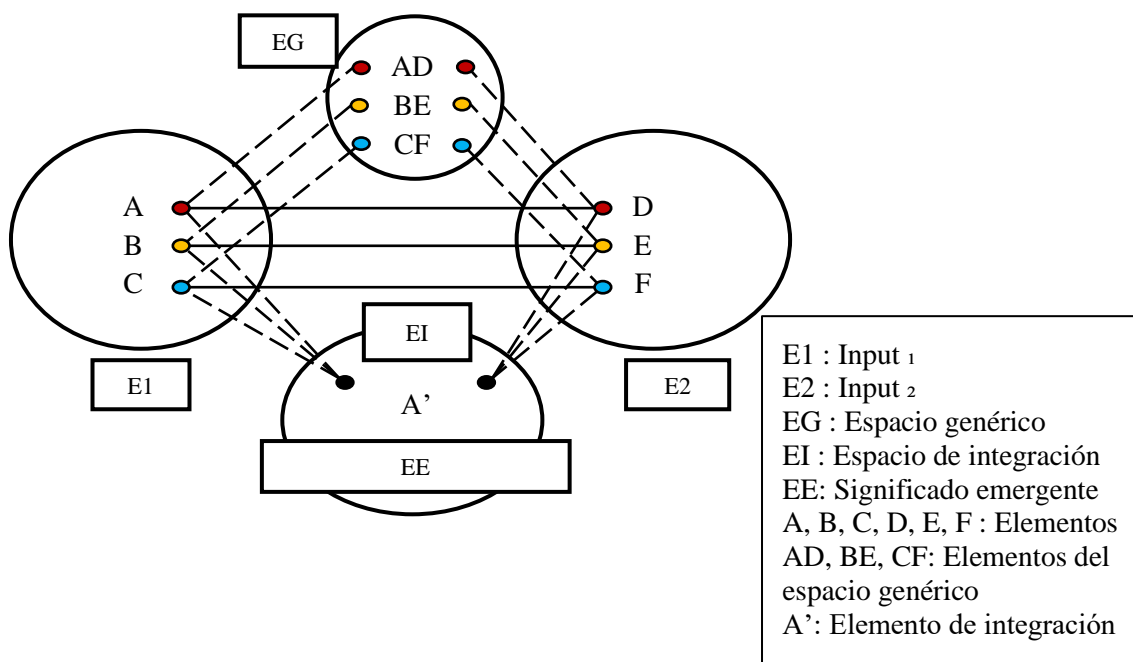

Fuente: Elaboración propia

4. Análisis

4.1. Todos somos ovejas que alguna vez se descarrián

En el contexto de la novela, la frase en cuestión se presenta tras la llegada de Montag al cuartel de bomberos. Montag y Beatty participan de un diálogo mientras juegan al póker. En dicha interacción, Bradbury presenta el diálogo de Beatty: “—Bueno —dijo Beatty, la crisis ha pasado y todo está bien; la oveja vuelve al rebaño. Todos somos ovejas que alguna vez se descarrián. La verdad es la verdad, y no cambia, hemos dicho” (1953, P. 86).

Ahora bien, la noción “oveja descarriada” es un término bíblico popularizado por la parábola del mismo nombre. Por un lado, el término “oveja”, en sentido figurado es usado para la acepción de “hombre simple, imbécil” (Macías, 2015). Por otro lado, la palabra “desacarriar” se refiere a “dicho de una persona: Separarse, apartarse o perderse de las demás con quienes iba en compañía o de las que la cuidaban y amparaban” (Real Academia Española, s.f., definición 3). En relación con la novela, Montag se ve representado por la oveja quien “pierde” su camino al verse tentado por la lectura de un libro y

Artículo original

que posteriormente “vuelve” al camino que Beatty y su sociedad considera “correcto” (GradeSaver, 2024). Así, la expresión simboliza la renuencia individual de la persona a la uniformidad y en su búsqueda de autonomía en un contexto coercitivo. En su representación, según el modelo de Fauconnier y Turner, la expresión se ve representada a través de la figura siguiente:

Figura 3

Esquema de integración conceptual: Todos somos ovejas que alguna vez se descarrián

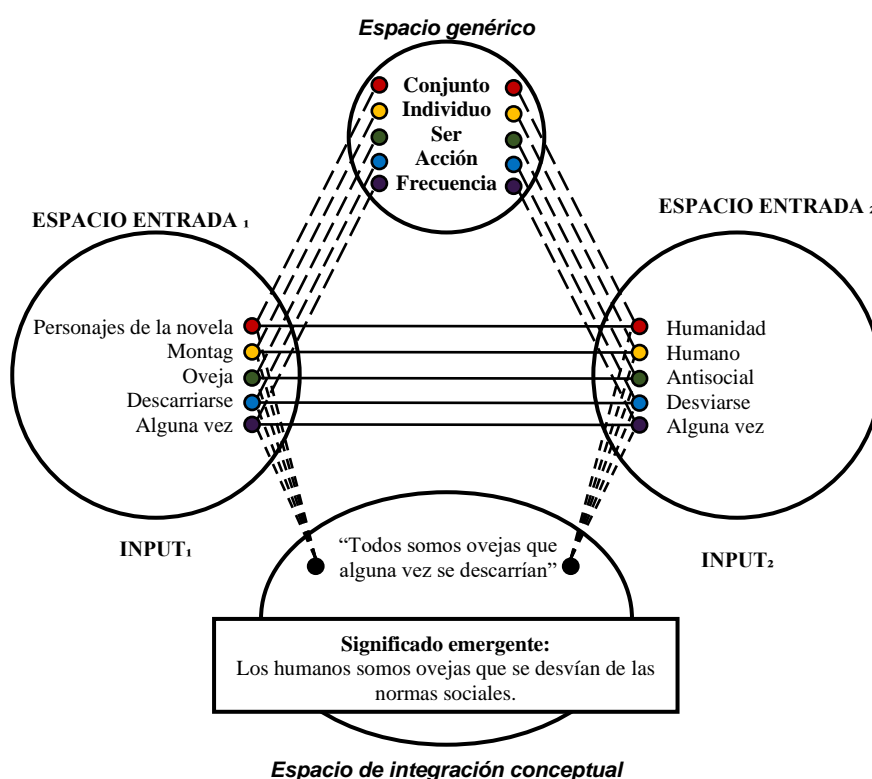

En la tercera figura se presenta el proceso de integración conceptual de la expresión: “Todos somos ovejas que alguna vez se descarrián”.

En primer lugar, los elementos pertenecientes al primer espacio mental corresponden: Personajes de la novela, Montag, oveja, descarriarse y alguna vez. En relación a los elementos del segundo espacio mental son: Humanidad, humano, antisocial, desviarse y alguna vez. Ambos espacios mentales comparten una correspondencia entre sí de modo que se establecen los siguientes *mappings*: Personajes de la novela → humanidad, Montag → humano, oveja → antisocial, descarriarse → desviarse, alguna vez → alguna vez. Así, debido al proceso cognitivo, en la fase de compleción, se presenta una correspondencia parcial entre “personajes de la novela” quienes representan a la “humanidad” restringida por una sociedad que limita

Artículo original

el acceso a la lectura. “Montag” guarda relación con el “humano” quien de alguna manera se muestra disconforme con las limitaciones sociales. En sentido metafórico, “oveja” es representado por la persona “antisocial”. “Descarriarse” alude a “desviarse” o ponerse en contra de las normas establecidas de una comunidad.

En segundo lugar, se construye un espacio genérico estableciendo similitudes entre los elementos a partir de los elementos del espacio mental 1 y 2: “Personajes de la novela” y “humanidad” son un conjunto, “Montag” y “humano” constituyen un individuo, “oveja” y “antisocial” son seres, “desviarse” y “descarriarse” son una acción y entre “alguna vez” comparten la frecuencia de un hecho.

Finalmente, en la fase de elaboración, los espacios mentales confluyen para dar lugar al espacio de integración: “Todos somos ovejas que alguna vez se descarrían”. Una expresión unificada cuya expresión emergente es: Los humanos somos ovejas que se desvían de las normas sociales.

4.2. Mirar muchas cañerías de las que sale agua, mientras ellos quieren hacernos creer que es vino.

En la novela, esta expresión se encuentra en el diálogo que sostienen Montag y Clarisse. La conversación se desarrolla en torno al porqué Clarisse no asiste al colegio y su posibilidad de poder socializar con mucha más gente. Bradbury introduce la respuesta de Clarisse:

Pero no creo que ser sociable sea reunir un montón de gente y luego prohibirles hablar, [...] Nunca hacemos preguntas, o por lo menos casi nadie las hace. Las preguntas nos las hacen a nosotros, bing, bing, bing, y así esperamos, sentados, a que pasen las cuatro horas de lecciones filmadas. No creo que eso pueda llamarse ser sociable. Es como mirar muchas cañerías de las que sale agua, mientras ellos quieren hacernos creer que es vino. (1953, p. 86)

Esta expresión puede representar a alguien que pretende observar las circunstancias reales o transparentes de una realidad; sin embargo, existen “otros” quienes pretenden manipular o mostrar de manera engañosa la verdad, haciendo ver de manera diferente lo que realmente es. Para entender el significado del agua en la expresión, Abogado refiere que un: “Aspecto importante es su capacidad para reflejar la realidad tal como es. El agua tranquila y clara puede reflejar perfectamente el mundo a su alrededor” (párr. 6). Por otro lado, análogamente la palabra “vino” simboliza la versión falsa o manipulada de la realidad con el fin de tener una percepción más favorable para “ellos” a los que se alude en la novela. Dicha expresión, expresada por el modelo de Fauconnier y Turner, se ve representada por la siguiente figura:

Artículo original

Figura 4

Esquema de integración conceptual: *Mirar muchas cañerías de las que sale agua, mientras ellos quieren hacernos creer que es vino*

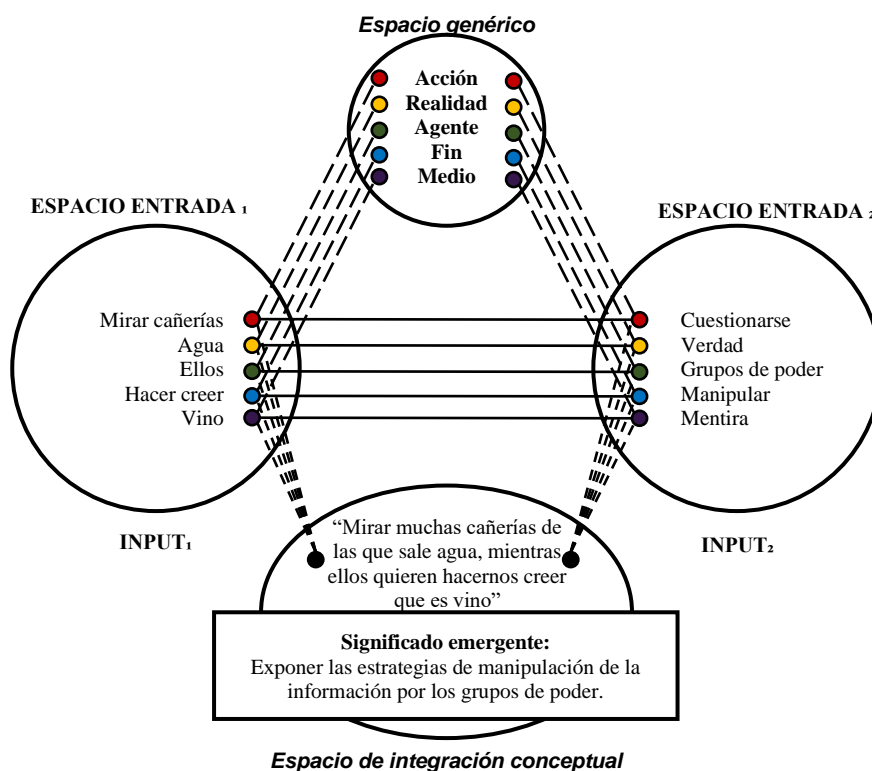

La cuarta figura muestra el proceso de integración conceptual de la expresión: "Mirar muchas cañerías de las que sale agua, mientras ellos quieren hacernos creer que es vino".

En primera instancia, los elementos asociados al primer espacio mental corresponden: Mirar cañerías, agua, ellos, hacer creer y vino. Con respecto a los elementos del segundo espacio mental, se observa lo siguiente: Cuestionarse, verdad, grupos de poder, manipular y mentira. Se obtiene una relación compartida entre los dos espacios mentales, lo cual se ve traducido en los siguientes *mappings*: Mirar cañerías → cuestionarse, agua → verdad, ellos → grupos de poder, hacer creer → manipular, vino → mentira. Seguidamente, a través del proceso de compleción, se encuentran las correspondencias parciales: "Mirar cañerías" alude a la acción de "cuestionarse" o ver la realidad tal y como es, "agua" representa la "verdad", la representación de "ellos" son todos los "grupos de poder" o sistema del que se rige la sociedad, "hacer creer" hace referencia a la tergiversación de la realidad o a "manipular" lo que es y "vino" alude a la falsa representación de la verdad ("mentira").

Artículo original

En segunda instancia, la fase de composición consiste en la creación de un espacio genérico identificando similitudes entre los elementos de los espacios mentales 1 y 2 identificándose: “Mirar cañerías” y “cuestionarse” son una “acción”, “agua” y “verdad” guardan correspondencia de “realidad”, “ellos” y “grupos de poder” son el “agente”, “hacer creer” y “manipular” son el “fin”, “vino” y “mentira” comparten relación en ser el “medio”.

Llegando a la fase de elaboración, los espacios mentales se unen para crear el espacio de integración: “Mirar muchas cañerías de las que sale agua, mientras ellos quieren hacernos creer que es vino”. Una expresión integrada cuya expresión emergente es: Exponer las estrategias de manipulación de la información de los grupos de poder.

4.3. No nacemos libres e iguales, como dice la constitución, nos hacemos iguales

Contextualmente, la presente expresión toma forma en la conversación entre el capitán Beatty y Montag. Beatty discute sobre la sociedad en la que viven, sobre los entrenamientos superficiales y el cómo la gente sigue a multitudes sin rumbo fijo. Asimismo, explica a Montag, como la homogeneidad humana propuesta por el gobierno de su sociedad ha llevado a la supresión del pensamiento crítico y, en consecuencia, a la “felicidad” de la multitud. En palabras de Bradbury, usa la frase en su libro:

Recuerdas seguramente a un compañero de escuela excepcionalmente brillante, que recitaba las lecciones y respondía a las preguntas mientras los demás lo miraban con odio, inmóviles como estatuas de plomo. ¿Y no era a este mismo compañero brillante al que golpeaban y torturaban al salir de la escuela? Claro que sí. Todos debemos parecernos. No nacemos libres e iguales, como dice la Constitución, nos hacemos iguales. (p. 51)

La expresión puede comprenderse como una crítica a la igualdad y la libertad innata de la persona, insinuando que en una sociedad que se propone en la novela las personas no nacen con derechos, sino por el contrario son sometidos a ser parte de una ideología implantada por el régimen presente en la novela. La frase distingue que la igualdad se consigue con la conformidad y la restricción de libertad individual de la persona. En ese marco, la sociedad que se propone es una homogeneizante restringiendo la posibilidad de las personas de diferenciarse entre ellas de modo que facilita la labor del sistema sobre el gobierno de su población. Sobre la libertad e igualdad entre personas Psegiannaki (2009) refiere:

La pluralidad humana, condición básica de la acción y del habla, tiene un doble carácter de igualdad y distinción. Si los hombres no fueran iguales, no se podrían entender los unos a los otros, ni entender a los que vienen antes de ellos, ni planear el futuro, ni prever las necesidades de los que vienen después. Si los hombres no fueran diferentes, cada ser humano diferente de cualquier otro que fue, es, o será, no necesitaría ni la palabra ni la acción para hacerse entender uno al otro.

Al poner en análisis la expresión mediante el modelo teórico de Fauconnier y Turner se tiene como

Artículo original

resultado la siguiente figura:

Figura 5

Esquema de la integración conceptual: No nacemos libres e iguales, como dice la constitución, nos hacemos iguales.

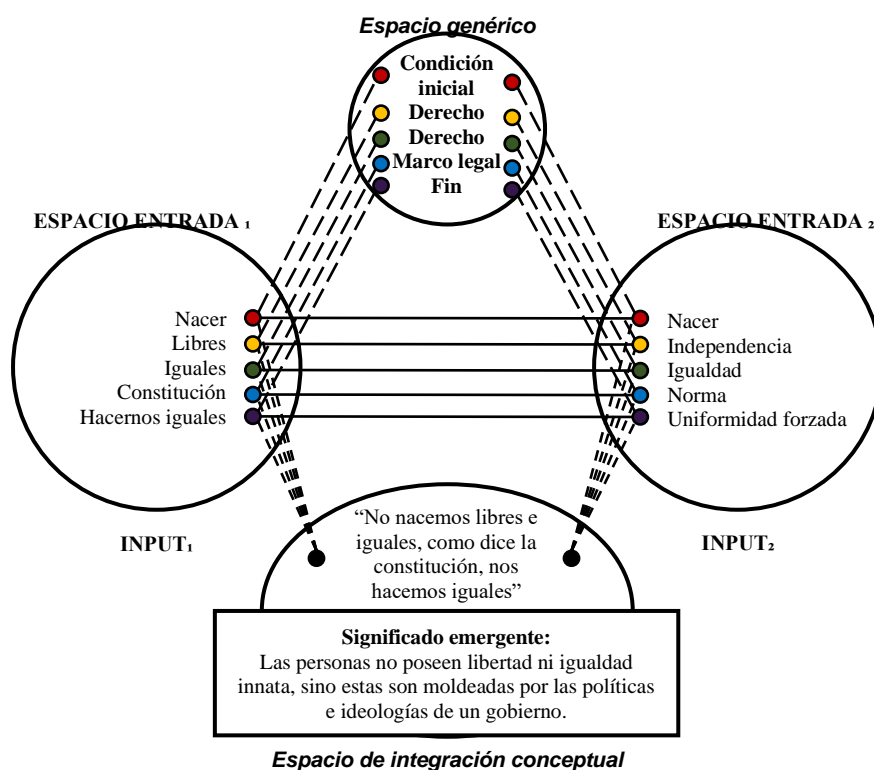

La quinta figura representa el sistema de integración conceptual de la frase: “No nacemos libres e iguales, como dice la constitución, nos hacemos iguales”.

En el primer espacio mental, encontramos los elementos pertenecientes a este: Nacer, libres, iguales, constitución y hacernos iguales. En relación a los elementos del espacio mental secundario, Input 2, podemos destacar: Nacer, independencia, igualdad, norma y uniformidad forzada. Se establece una correspondencia mutua entre los dos espacios mentales mencionados, generando así los *mappings*: Nacer → nacer, libres → independencia, iguales → igualdad, constitución → norma, hacernos iguales → uniformidad forzada. Posteriormente, la fase de completión permite establecer correspondencia entre los elementos de los espacios mentales: “Nacer” tiene la misma referencia a “nacer” tanto en el contexto de la novela como en de realidad, “libres” posee correspondencia parcial de “independencia”, “iguales”

Artículo original

se utiliza para referirse a la “igualdad” planteada en la novela, se hace uso de “constitución” para referirse a la “norma” de cualquier gobernanza, “hacernos iguales” guarda correspondencia parcial con la “uniformidad forzada”.

En la fase de composición, se genera un espacio genérico de la identificación de similitudes entre los elementos de los espacios mentales 1 y 2: “Nacer” y “nacer” son “condiciones iniciales”, “libres” e “independencia son derechos”, “iguales” e “igualdad” es el “derecho”, “constitución” y “norma” son “marcos legales”, “hacernos iguales” y “uniformidad forzada” son los “fines”.

Luego, en la fase de elaboración, los espacios mentales convergen entre sí para formar el espacio de integración: “No nacemos libres e iguales, como dice la constitución, nos hacemos iguales”. Una expresión unificada cuya expresión emergente resulta: Mostrar posibles limitaciones a la libertad de pensar y cuestionarse en un gobierno totalitario.

4.4. Uno empieza con los porqués y termina siendo realmente un desgraciado

Este fragmento aparece en la conversación entre Montag y Beatty sobre el paradero de Clarisse McClellan. Beatty explica a Montag que han estado vigilando a toda la familia McClellan y, aunque no encontraron libros de su pertenencia, el hecho de su influencia antisocial y revolucionaria provocaría un desajuste en la sociedad en la que pertenecen. Así, termina su conversación indicando que la chica está muerta por comenzar a cuestionarse las cosas. Esta frase es introducida por Bradbury en la novela:

¿La muchacha? Era una bomba de tiempo. La familia había estado alimentando el subconsciente de la niña. Estoy casi seguro; examiné los registros de la escuela. No quería saber cómo se hacen las cosas, sino por qué. Esto puede resultar embarazoso. Uno empieza con los porqués, y termina siendo realmente un desgraciado. La pobre chica está mejor muerta. (p. 52)

El contexto del enunciado se interpreta como la idea de estar constantemente indagando las razones de las cosas puede llevar al descontento o infelicidad. Este enunciado, sugiere que el sobreanálisis de los fundamentos puede tener un daño emocional. A continuación, se muestra la representación del enunciado según el modelo de Fauconnier y Turner:

Artículo original

Figura 6

Esquema de integración conceptual: Uno empieza con los porqués y termina siendo realmente un desgraciado

En esta representación, figura 6, se muestra el sistema de integración conceptual de la frase: “Uno empieza con los porqués y termina siendo realmente un desgraciado”.

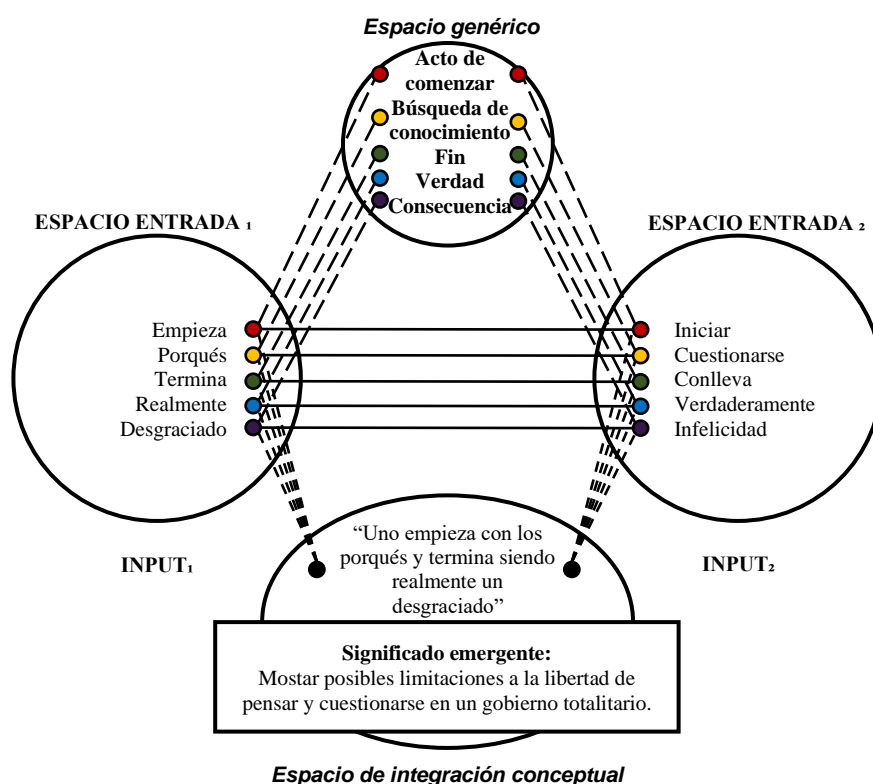

Para iniciar, los elementos del primer espacio mental, es decir, el input 1, tienen la siguiente correspondencia: Empieza, porqués, termina, realmente y desgraciado. Considerando los elementos del segundo espacio mental, se evidencian los siguientes elementos: Iniciar, cuestionarse, conlleva, verdaderamente, e infelicidad. Ambos espacios mentales comparten una relación significativa cuya correspondencia da origen a los *mappings*: Empieza → Iniciar, porqués → cuestionarse, termina → conlleva, realmente → verdaderamente, desgraciado → infelicidad. Enseguida, se produce el proceso de completación en el que se establecen correspondencias parciales entre los elementos de los espacios mentales: “Empieza” guarda relación semántica con “iniciar”, “porqués” metafóricamente implica el término “cuestionarse”, “termina” guarda relación de semejanza con “conlleva”, “realmente” representa “verdaderamente”, “desgraciado” significa “infelicidad”.

La fase de composición permite establecer generalidades tomando en cuenta los elementos de los espacios mentales: “Empieza” e “iniciar” significa “acto de comenzar”, “porqués” y “cuestionarse” son la “búsqueda del conocimiento”, “termina” y “conlleva” son un “fin”, “realmente” y “verdaderamente” representan una “verdad” y

Artículo original

“desgraciado” e “infelicidad” son la “consecuencia”.

En la fase de elaboración los espacios mentales se unifican para formar el espacio de integración: “Uno empieza con los porqués y termina siendo realmente un desgraciado”. De esta frase deriva el significado emergente: Mostrar posibles limitaciones de libertad de pensar y cuestionarse en un gobierno totalitario.

4.5. La vida es lo inmediato, solo el trabajo importa

En la novela, el fragmento se expone en el encuentro entre Beatty y Montag. Por un lado, Beatty explica a Montag cómo su sociedad ha ido evolucionando hacia lo superficial y lo inmediato. Además, destaca cómo la educación, su cultura, el deporte y el trabajo han transformado el conocimiento a lo más próximo, al camino más rápido o a su abreviación. La causa de todo ello, explica Beatty, son la tecnología y la presión de las minorías las que llevaron a ese proceso de simplificación. En su obra, Bradbury lo expresa en el fragmento:

—Se abreviaron los años de estudio, se relajó la disciplina, se dejó de lado la historia, la filosofía y el lenguaje. Las letras y la gramática fueron abandonadas, poco a poco, poco a poco, hasta que se las olvidó por completo. La vida es lo inmediato, sólo el trabajo importa. Divertirse, sí, pero después del trabajo. ¿Por qué aprender algo salvo apretar botones, insertar llaves, ajustar tornillos y tuercas? (p., 49).

La expresión sugiere un punto de vista que desestima ámbitos esenciales a la vida humana fuera del espacio de trabajo. En ese marco, el ámbito del trabajo toma una importancia más trascendental subestimando a los demás aspectos de la existencia de la persona. Este enfoque puede interpretarse como la restricción de la libertad o experiencias para poner en primer plano un solo aspecto de la vida. Enseguida, se muestra la representación del enunciado según el modelo de Fauconnier y Turner:

Figura 7

Esquema de integración conceptual: La vida es lo inmediato, sólo el trabajo importa

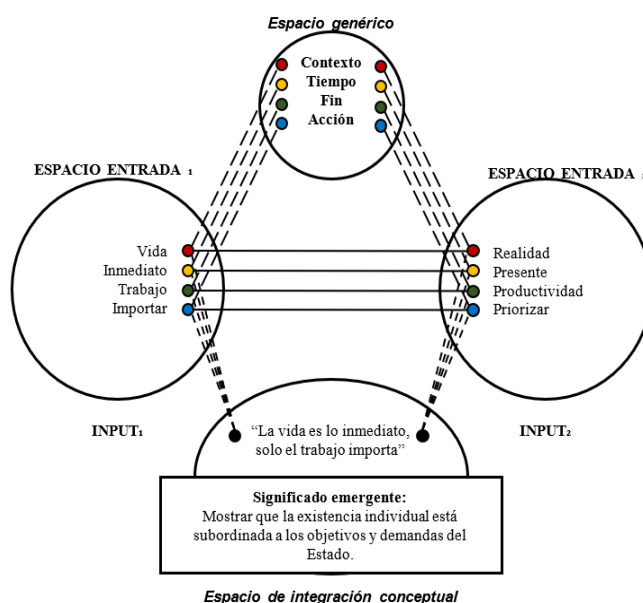

Artículo original

La figura 7 es la representación de integración conceptual de la expresión: “La vida es lo inmediato, sólo el trabajo importa”.

Los elementos que forman parte del primer espacio mental, designado también como input, concuerdan: Vida, inmediato, trabajo e importar. En cuanto a los elementos pertenecientes al segundo espacio mental encontramos: Realidad, presente, productividad y priorizar. La relación entre los dos espacios mentales se manifiesta por los *mappings* que se mencionan a continuación: Vida → realidad, inmediato → presente, trabajo → productividad e importar → priorizar. Se establecen correspondencias parciales entre los elementos, llamado fase de compleción, y se tiene que: “Vida” guarda relación con la “realidad”, “inmediato” representa el “presente”, “trabajo” tiene correspondencia con “productividad” e “importar” con “priorizar” poseen relación semántica similar.

La fase de composición permite la creación de un espacio genérico a partir de los espacios mentales obteniéndose lo siguiente: “Vida” y “realidad” son “contexto”, “inmediato” y “presente” representan “tiempo”, “trabajo” y “productividad” son un “fin” e “importar” con “priorizar” son una “acción.”

Para la fase de elaboración, se establece una unión entre los espacios para dar origen al espacio de integración: “La vida es lo inmediato, sólo el trabajo importa”. Así, el significado emergente del espacio integrado es: Mostrar que la existencia individual está subordinada a los objetivos y demandas del gobierno.

4.6. Cuanto más grande la población, más minorías

En el fragmento del texto, la esposa de Montag sale del lugar de conversación mientras su esposo y el capitán Beatty conversan. Ambos discuten sobre la diversidad de las minorías que existen en su sociedad. Beatty señala que, en una sociedad amplia, se crean nuevas minorías. La censura, el pensamiento crítico y el cambio de la literatura se da a partir de la presión de las minorías. Bradbury advierte este enunciado en su novela:

—Bien, examinemos ahora nuestras minorías. Cuanto más grande la población, más minorías. [...] La gente de este libro, esta pieza teatral, esta novela de TV, no trata de representar a ningún pintor o cartógrafo o mecánico actual, ni de ninguna parte. ¡Cuanto más grande sea el mercado, Montag, menos discusiones! ¡No lo olvides! (p. 50)

El enunciado puede interpretarse que el incremento del tamaño poblacional puede significar la multiplicidad de grupos minoritarios, es decir, el crecimiento de la población da lugar a una mayor complejidad y variedad en la composición social. En ese contexto, el incremento demográfico puede sugerir un peligro a los planes de uniformidad y control del gobierno ficcional de la novela. A continuación, se muestra la representación del enunciado según el modelo de Fauconnier y Turner:

Artículo original**Figura 8**

Esquema de integración conceptual: *Cuanto más grande la población, más minorías*

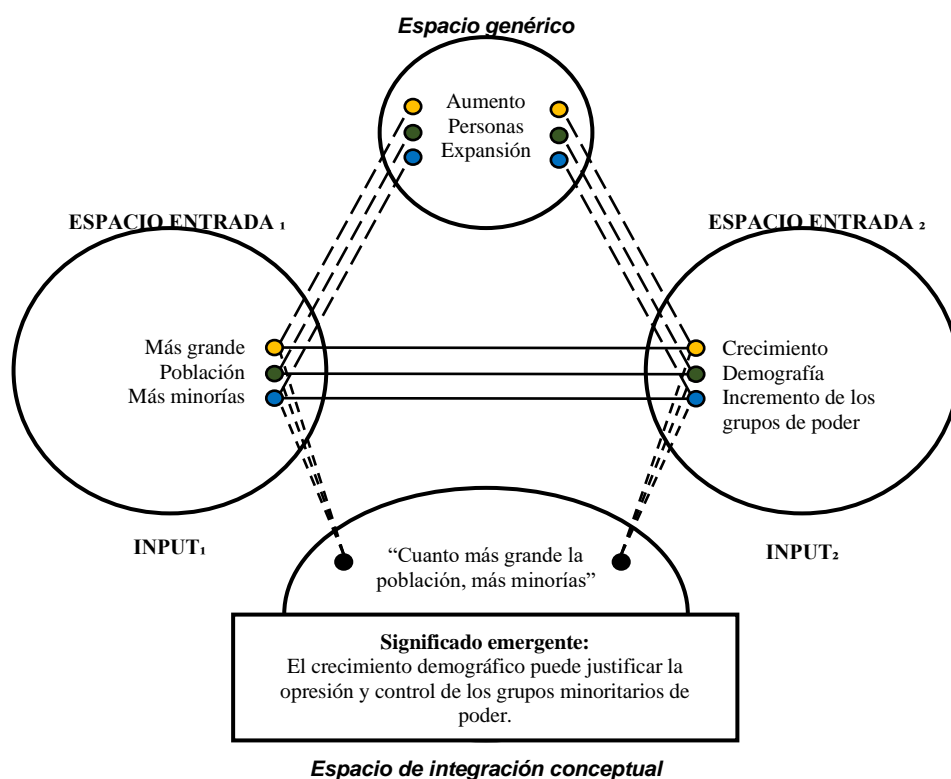

En la octava figura se presenta el proceso de integración conceptual de la expresión: "Cuanto más grande la población, más minorías".

En primer lugar, los elementos pertenecientes al primer espacio mental corresponden: Más grande, población y más minorías. En relación a los elementos del segundo espacio mental son: Crecimiento, demografía e incremento de los grupos de poder. Ambos espacios mentales comparten una correspondencia entre sí de modo que se establecen los siguientes *mappings*: Más grande → crecimiento, población → demografía y más minorías → incremento de los grupos de poder. Así, debido al proceso cognitivo, en la fase de compleción, se presenta una correspondencia parcial entre "más grande" representa el "crecimiento", "población" guarda relación con la "demografía" y "más minorías" tiene correspondencia con "incremento de los grupos de poder".

En segundo lugar, se construye un espacio genérico estableciendo similitudes entre los elementos a partir de los elementos del espacio mental 1 y 2: "Más grande" y "crecimiento" representan el "aumento", "población" y "demografía" tienen en común el término "persona" y "más minorías" con "incremento de los grupos de poder" aluden a "expansión".

Finalmente, en la fase de elaboración, los espacios mentales confluyen para dar lugar al espacio de integración: "Cuanto más grande la población, más minorías". Una expresión unificada cuya expresión emergente

Artículo original

es: El crecimiento demográfico puede justificar la opresión y control de los grupos minoritarios de poder.

4.7. Todo hombre es la imagen de todos los demás, y todos somos así igualmente felices.

El contexto de este enunciado toma forma entre dos de los personajes principales de la novela: Montag y Beatty. Beatty explica a Montag que una sociedad es feliz si todos sus miembros forman parte de uno solo, es decir, en la homogeneidad de la persona. En consecuencia, la capacidad de tener pensamiento propio e individualidad se restringe. Bradbury introduce el enunciado en mención:

Todo hombre es la imagen de todos los demás, y todos somos así igualmente felices. No hay montañas sobrecogedoras que puedan empequeñecernos. La conclusión es muy sencilla. Un libro, en manos de un vecino, es un arma cargada. Quémalo. Saca la bala del arma. Abre la mente del hombre. (p. 51)

Contextualmente, la frase puede interpretarse como un enunciado que afirma la uniformidad o homogeneización de la población dentro de un contexto social. Alude que se busca estandarizar a un tipo de población por igual. En ese sentido, propone un tipo social con una idea de igualdad impuesta y controlada. Así, la pluralidad y la individualidad podrían ser reprimidas en el contexto de una aparente armonía. El enunciado se ve representado gráficamente según el modelo de Fauconnier y Turner:

Figura 9

Esquema de integración conceptual: Todo hombre es la imagen de todos los demás, y todos somos así igualmente felices.

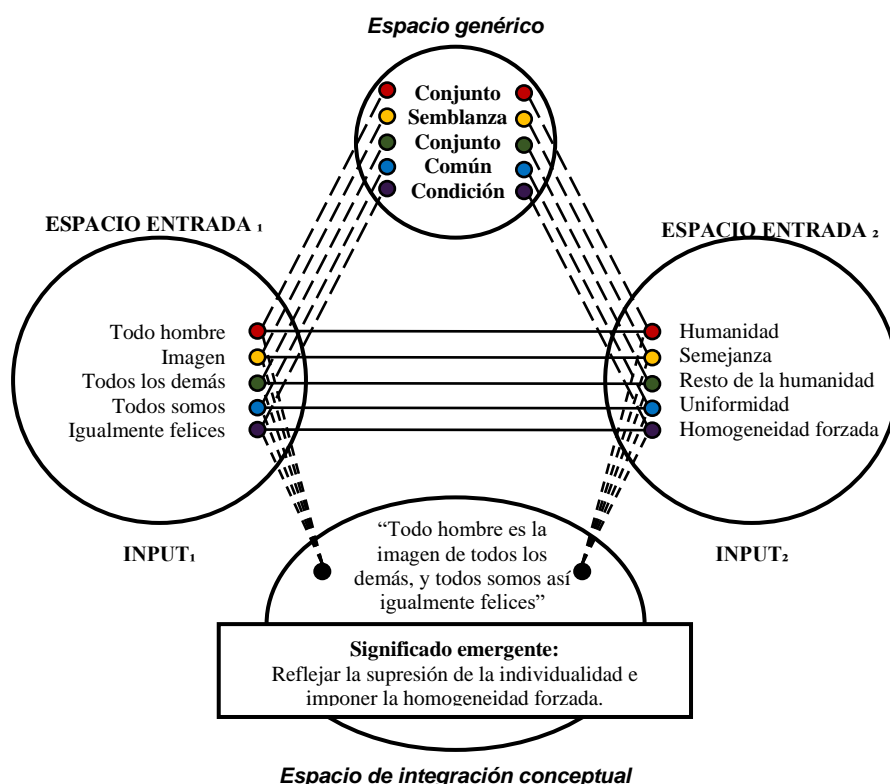

Artículo original

En esta representación, figura 9, se muestra el sistema de integración conceptual de la frase: “Todo hombre es la imagen de todos los demás, y todos somos así igualmente felices”.

Para iniciar, los elementos del primer espacio mental, es decir, el input 1, tienen la siguiente correspondencia: Todo hombre, imagen, todos los demás, todos somos e igualmente felices. Considerando los elementos del segundo espacio mental, se evidencian los siguientes elementos: Humanidad, semejanza, resto de la humanidad, uniformidad y homogeneidad forzada. Ambos espacios mentales comparten una vinculación que da origen a la creación de los siguientes *mappings*: Todo hombre → humanidad, imagen → semejanza, todos los demás → resto de la humanidad, todos somos → uniformidad e igualmente felices → homogeneidad forzada. Enseguida, se produce el proceso de compleción en el que se establecen correspondencias entre los elementos de los espacios mentales: “Todo hombre” representa a la “humanidad”, “imagen” guarda relación directa con “semejanza”, “todos los demás” hace referencia al “resto de la humanidad”, “todos somos” alude a la “uniformidad” e “igualmente felices” hace alusión a la “homogeneidad forzada”.

A continuación, se procede a construir un espacio genérico al establecer similitudes entre los elementos que provienen de los espacios mentales 1 y 2: “Todo hombre” y “humanidad” son un conjunto, “imagen” y “semejanza” representan la semejanza, “todos los demás” y “resto de la humanidad” son un conjunto, “todos somos” y “uniformidad” son el común e “igualmente felices” con “homogeneidad forzada” son una condición.

En la fase de elaboración los espacios mentales se unifican para formar el espacio de integración: “Todo hombre es la imagen de todos los demás, y todos somos así igualmente felices”. De este enunciado deriva el significado emergente: Reflejar la supresión de la individualidad e imponer la homogeneidad forzada.

4.8. Los libros nos recuerdan que somos unos asnos y unos tontos

El enunciado toma forma en el encuentro que tienen Montag y Faber. Ambos hablan sobre la posibilidad de introducir libros en la sociedad y cómo imprimirlos. Sin embargo, Faber no se encuentra muy convencido de garantizar que el plan realmente funcione. Así, Faber reflexiona en torno al uso que se le daba a los libros y Bradbury lo expone de la siguiente manera:

—¡No es posible garantizar estas cosas! Al fin y al cabo, cuando teníamos todos los libros, nos pasábamos el tiempo eligiendo los acantilados más altos para tirarnos de cabeza. Pero, es verdad, necesitamos acantilados más bajos. Los libros nos recuerdan que somos unos asnos y unos tontos (p. 70).

El enunciado puede hacer referencia sobre la humildad humana frente a la gran amplitud de conocimiento. Ello hace referencia que, al mostrarse frente a múltiples ideas y vastos saberes, admitimos la ignorancia y limitación propia estimulando así el desarrollo personal y entendimiento más completo del entorno. A continuación, se muestra la representación del enunciado según el modelo de Fauconnier y Turner:

Artículo original

Figura 10

Esquema de integración conceptual: Los libros nos recuerdan que somos unos asnos y unos tontos

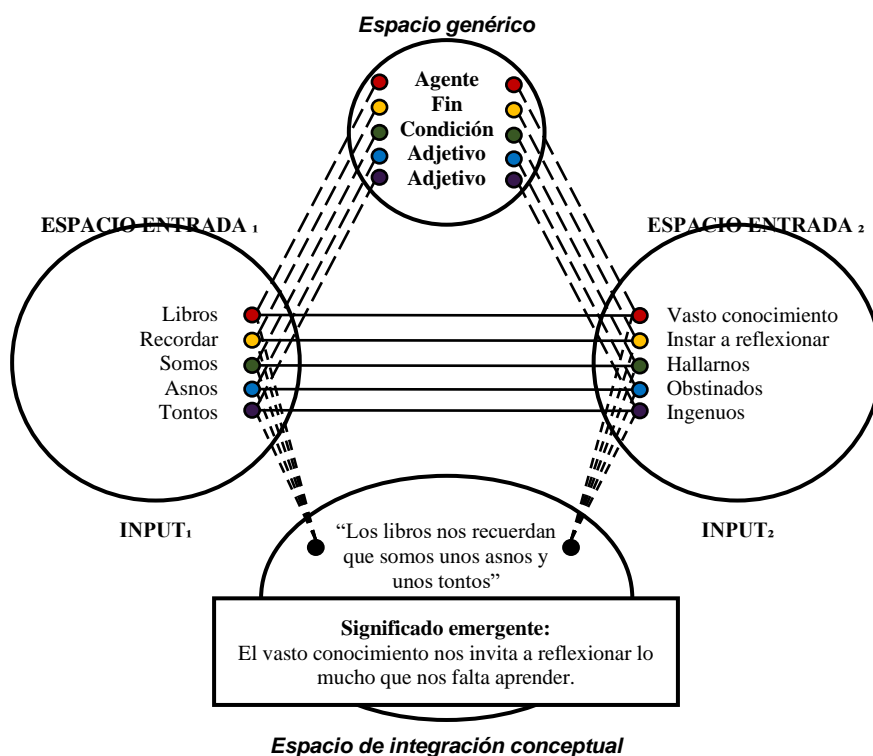

La décima figura muestra el proceso de integración conceptual de la expresión: “Los libros nos recuerdan que somos unos asnos y unos tontos”.

En primera instancia, los elementos asociados al primer espacio mental corresponden: Libros, recordar, somos, asnos y tontos. Con respecto a los elementos del segundo espacio mental, se observa lo siguiente: Vasto conocimiento, instar a reflexionar, hallarnos, obstinados e ingenuos. La correspondencia entre los espacios mentales se manifiesta en los siguientes *mappings* establecidos: Libros → vasto conocimiento, recordar → instar a reflexionar, somos → hallarnos, asnos → obstinados y tontos → ingenuos. Seguidamente, a través del proceso de completación, se encuentran las correspondencias parciales: “Libros” alude metafóricamente “vasto conocimiento”, “recordar” expresa la acción de “instar a reflexionar”, “somos” simboliza el “hallarnos”, “asnos” hace referencia a aquellos “obstinados” y “tontos” guarda relación directa con “ingenuos”.

En otra parte, se configura un espacio genérico al encontrar paralelismos entre los elementos derivados del espacio mental 1 y 2: “Libros” y “vasto conocimiento” como agente, “recordar” e “instar a reflexionar” como fin, “somos” y “hallarnos” como condición, “asnos” y “obstinados” son pertenecen a la clase adjetivo al igual que “tontos” e “ingenuos”.

Artículo original

Llegando a la fase de elaboración, los espacios mentales se unen para crear el espacio de integración: “Los libros nos recuerdan que somos unos asnos y unos tontos”. Una expresión integrada cuya expresión emergente es: El vasto conocimiento nos invita a reflexionar lo mucho que nos falta aprender.

4.9. Dale a un hombre unas pocas líneas de poesía y se creará dueño de la Creación

En el texto, este fragmento aparece en el momento en el que la casa de Montag queda quemada después de la operación de quema organizada por él y los demás bomberos. Montag, sosteniendo el lanzallamas, ve su casa en cenizas. Posteriormente, Beatty anuncia los causantes de darles aviso y aprovecha el momento para cuestionar la utilidad de los libros en la sociedad. Bradbury narra el pasaje del texto:

—Pero ya sus amigas me habían avisado antes. Lo dejé pasar. De un modo o de otro, estabas atrapado. Fue bastante tonto eso de leer poesía. Acto digno de un condenado snob. Dale a un hombre unas pocas líneas de poesía, y se creará dueño de la Creación. (p. 93)

El enunciado sugiere que el brindar un poco de conocimiento (líneas de poesía) puede conllevar a que esa persona tenga sentimientos de poder y ego elevado (creerse dueño de la Creación). En otras palabras, la frase manifiesta como determinados estímulos artísticos pueden causar una influencia desmedida en la percepción propia. A continuación, se muestra la representación del enunciado según el modelo de Fauconnier y Turner:

Figura 11

Esquema de integración conceptual: Dale a un hombre unas pocas líneas de poesía y se creará dueño de la Creación

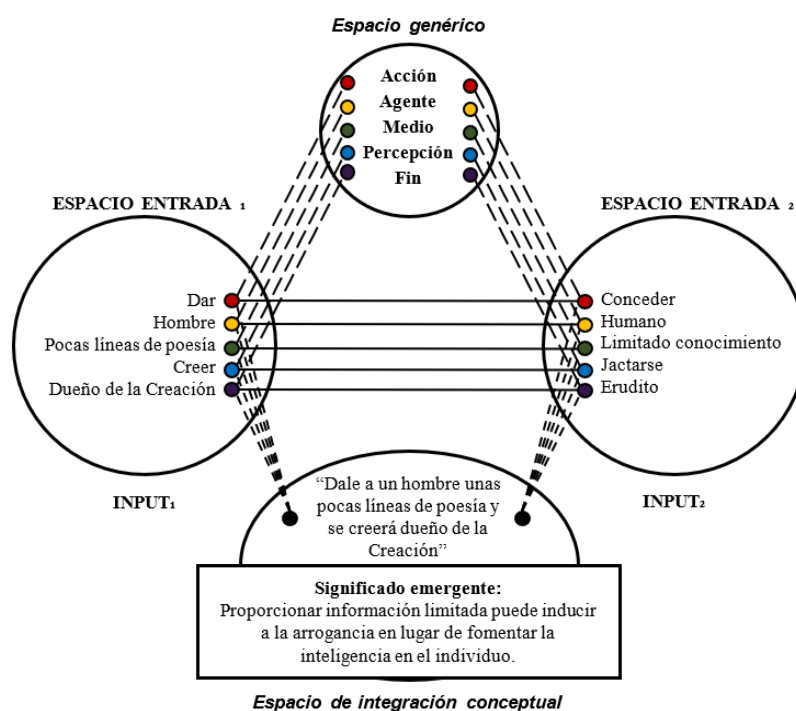

Artículo original

La figura 11 representa el sistema de integración conceptual de la frase: “Dale a un hombre unas pocas líneas de poesía y se creará dueño de la Creación”.

En el primer espacio mental, encontramos los elementos pertenecientes a este: Dar, hombre, pocas líneas de poesía, creer y dueño de la Creación. En relación a los elementos del espacio mental secundario, Input 2, podemos destacar: Conceder, humano, limitado conocimiento, jactarse y erudito. Se establece una correspondencia mutua entre los dos espacios mentales mencionados, generando así los *mappings*: Dar → conceder, hombre → humano, pocas líneas de poesía → limitado conocimiento, creer → jactarse y dueño de la Creación → erudito. Posteriormente, la fase de compleción permite establecer correspondencias parciales entre los elementos de los espacios mentales: “Dar” guarda correspondencia parcial con “conceder”, “hombre” tiene la misma referencia semántica que “humano”, “pocas líneas de poesía” alude metafóricamente a “limitado conocimiento”, “creer” posee la referencia de “jactarse” y “dueño de la Creación” alude metafóricamente a “erudito”.

En la fase de composición, se genera un espacio genérico de la identificación de similitudes entre los elementos de los espacios mentales 1 y 2: “Dar” y “conceder” son una acción, entre “hombre” y “humano” representan el agente, “pocas líneas de poesía” y “limitado conocimiento” son el medio, “creer” y “jactarse” son una percepción y “dueño de la Creación” con “erudito” son el fin.

Luego, en la fase de elaboración, los espacios mentales convergen entre sí para formar el espacio de integración: “Dale a un hombre unas pocas líneas de poesía y se creará dueño de la Creación”. Una expresión unificada cuya expresión emergente resulta: Proporcionar información limitada puede inducir a la arrogancia en lugar de fomentar la inteligencia en el individuo.

4.10. Sacude el árbol, y que el perezoso caiga de cabeza.

En la novela, Granger comparte la reflexión de brindar un legado cuando una persona fallece. Asimismo, hace hincapié entre las cosas que hace uno influye en la perpetuidad de su alma en el mundo. Es en ese contexto, explica una experiencia donde un escultor, su abuelo, menciona la idea que para generar el cambio hace falta un cambio radical de perspectiva. En palabras de Bradbury lo redacta:

Y si alguna vez lo hubo, debe de ser pariente del perezoso, que se pasa los días cabeza abajo, colgado de una rama, durmiendo toda la vida. Al diablo con eso” decía. “Sacude el árbol, y que el perezoso caiga de cabeza”. (p. 122)

Esta frase puede entenderse como una invitación a la acción en el que se incita a confrontar la pasividad, ociosidad o letargo. Así, lo que propone la expresión es hacer un llamado a aquellos que son inactivos o perezosos a salir de su zona de confort a explorar nuevas perspectivas. En ese entender, se trata de un enunciado que insta a la iniciativa y el crecimiento de la persona como tal. A continuación, en la figura siguiente, se presenta el análisis del enunciado

Artículo original

mediante la teoría de Fauconnier y Turner:

Figura 12

Esquema de integración conceptual: *Sacude el árbol, y que el perezoso caiga de cabeza.*

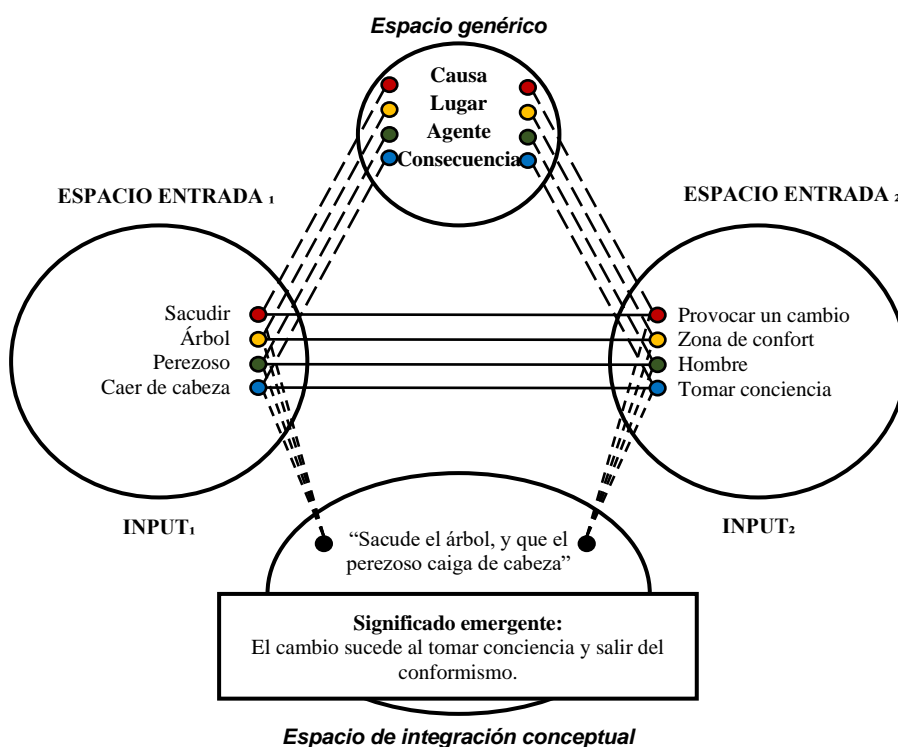

La figura 12 muestra la representación de integración conceptual de la expresión: "Sacude el árbol, y que el perezoso caiga de cabeza".

Los elementos correspondientes al primer espacio mental son: Sacudir, árbol, perezoso y caer de cabeza. En otra parte, en relación a los elementos correspondientes al segundo espacio mental se observa: Provocar un cambio, zona de confort, hombre y tomar conciencia. Así, en la correspondencia entre los dos espacios mentales se puede establecer una relación parcial entre ellos dando origen a los *mappings*: Sacudir → provocar un cambio, árbol → zona de confort, perezoso → hombre, caer de cabeza → tomar conciencia. Posteriormente, se establecen correspondencias parciales a través del proceso de completación: "Sacudir" toma la forma de "provocar un cambio" en el contexto social, "árbol" metafóricamente adopta la forma de "zona de confort", "perezoso" metafóricamente asume el papel de "hombre" y "caer de cabeza" se interpreta como el "tomar conciencia". Luego, se crea un espacio genérico al identificar similitudes entre los elementos de los espacios mentales 1 y 2: "Sacudir" y "provocar un cambio" como la causa, "árbol" y "zona de confort" como lugar, "perezoso" y "hombre" como agente y "caer de cabeza" y "tomar conciencia" como consecuencia.

En la fase de elaboración, los espacios mentales convergen para formar así el espacio de integración: "Sacude

Artículo original

el árbol, y que el perezoso caiga de cabeza”. De dicha unificación da origen al significado emergente: El cambio sucede al tomar conciencia y salir del conformismo.

5. Discusión de resultados

En relación a los estudios previos en materia de literatura, Zani (2018) o Quispe y Pérez (2023), nos permiten dar validez a la aplicabilidad de la integración conceptual. Ahora bien, al igual que el análisis de los versos en las investigaciones expuestas, esta investigación analiza las expresiones del género narrativo encontrando así gran significancia tras el uso del modelo. Así, las expresiones usadas por Bradbury permiten dar cuenta de los tópicos sociales inmersos en su obra. Por un lado, la insurgencia es uno de los temas relevantes en la novela en el que el personaje principal se ve inmerso en la necesidad de oponerse a las reglas de la sociedad en el que vive. En ese marco, Gutiérrez (2018) señala:

El autor nos lleva por una confrontación entre el personaje principal y las autoridades, oponiéndose a su poder y su ideología. Siguiendo la misma línea de misterio se logra así el clímax de la obra cuando, Guy Montag, comete un asesinato y es perseguido como un rebelde contra el sistema, culminando con la desaparición de la sociedad y formando una nueva. (párr. 3)

En otra parte, la manipulación es otro de los temas que se aborda en la novela y ello se muestra en la acción del estado en que se desenvuelve el protagonista. Otro punto es la falta de identidad representada por las políticas del gobierno de la sociedad en Fahrenheit 451. Asimismo, el peligro de los cuestionamientos es otra temática abordada en el texto en el que se propone una idea de corte filosófico que expone si realmente la atención a lo desconocido conlleva problemas de corte emocional. Bradbury muestra la sobrevaloración del trabajo en el que las personas ven al trabajo como lo primordial y lo único que importa. En ese sentido, para Katasonov (2020): “La gente se apresura a ir al trabajo o venir del trabajo, nunca habla de lo que piensa o siente, habla solo de cosas sin sentido y vacías, admira solo cosas materiales”. En otra parte, aborda el tema del poder de las minorías en el que el crecimiento demográfico puede causar la selección de pequeños grupos de poder. Además, la homogeneidad se ve representada por la necesidad del gobierno en poseer ciudadanos que piensen y actúen igual. La ignorancia, demostrada en la metáfora del libro y los asnos, invita a reflexionar en torno al valor del conocimiento de los libros. A ese entender, Gutiérrez (2018) refiere que: “Los libros nos muestran los detalles, nos hacen imaginar y nos cuestionan. Por eso para una sociedad que no tiene recuerdos ni cultura, al resurgir de las cenizas como el fénix serán los intelectuales hombres – libro quienes les recordarán quiénes son” (párr. 17). En adición a ello, Bradbury también aborda el tema de la soberbia sobre el conocimiento; al respecto, sugiere que el poco conocimiento puede ocasionar la arrogancia de la persona que lo posee. Otro de los últimos temas abordados en el análisis de las expresiones nace en el conformismo en el que destaca la inactividad de la persona para salir del lugar el que se encuentra para buscar nuevos horizontes. En general, el escritor brinda una amplia gama de expresiones que permite dar cuenta de los grandes problemas sociales de la humanidad en el contexto de una sociedad que es

Artículo original

manipulada y sometida a las políticas de sus autoridades: “El autor describió a personas que han perdido el contacto entre sí, con la naturaleza, que han perdido sus raíces históricas, aisladas de la herencia intelectual y espiritual de la humanidad” (Katasonov, 2020, s.p.).

Conclusiones

El análisis de las expresiones presentes en la novela *Fahrenheit 451* permite entender no solo la maestría literaria de Ray Bradbury, sino también su gran capacidad para hacer uso del simbolismo como herramienta para transmitir mensajes poderosos. Al someter en estudio estos enunciados se puede entender que no solo nutre la literatura universal, sino también brinda enriquecedoras reflexiones en torno a la sociedad, el poder y la naturaleza humana afianzando así la importancia del estudio del autor en el análisis de sus obras y su reflexión crítica.

Del estudio de los enunciados se puede comprender que: “Todos somos ovejas que alguna vez se descarriarán” representa el intento infructífero de sublevación de la persona; “mirar muchas cañerías de las que sale agua, mientras ellos quieren hacernos creer que es vino” refiere la exposición de estrategias de manipulación de la información de los grupos de poder; “no nacemos libres e iguales, como dice la constitución, nos hacemos iguales” alude que la igualdad y libertad de la persona son moldeadas según las necesidades del gobierno y no son innatos; “uno empieza con los porqués y termina siendo realmente un desgraciado” hace referencia a que el abuso de los cuestionamientos pueden ser perjudiciales al estado emocional; “la vida es lo inmediato, solo el trabajo importa” expone el mostrar que la existencia individual está subordinada a los objetivos y demandas del gobierno: “cuanto más grande la población, más minorías” expone que el crecimiento demográfico puede justificar la opresión y control de los grupos minoritarios de poder; “todo hombre es la imagen de todos los demás, y todos somos así igualmente felices” reflejar la supresión de la individualidad e imposición de la homogeneidad forzada; “los libros nos recuerdan que somos unos asnos y unos tontos” señala el vasto conocimiento nos invita a reflexionar lo mucho que nos falta aprender; “dale a un hombre unas pocas líneas de poesía y se creará dueño de la Creación” alude a proporcionar información limitada puede inducir a la arrogancia en lugar de fomentar la inteligencia en el individuo y, “sacude el árbol, y que el perezoso caiga de cabeza” refiere a demostrar que el cambio sucede al tomar conciencia y salir del conformismo.

Con el postulado de integración conceptual en las frases de la novela *Fahrenheit 451* pueden entenderse que, en su conjunto, estas expresan la complejidad de la existencia del hombre dentro de un contexto social. En esa línea, los enunciados exploran temas como la insurgencia, la manipulación, la falta de identidad, el peligro de los cuestionamientos, la sobrevaloración del trabajo, el poder de las minorías, la homogeneidad, la ignorancia, la soberbia sobre el conocimiento y el conformismo.

Artículo original

Referencias

- Abogado, I. (2023). *El Agua como Metáfora*. TheBrain. https://thebrain.blog/es/el-agua-como-metфора/#google_vignette
- Bradbury, R. (1943). *Fahrenheit 451*. Titivillus.
- Fauconnier, G. y Turner, M. (1998). *Conceptual Integration Networks*. *Cognitive Science*, 22(2), 133-187. ISSN 0364-021 3.
- Fauconnier, G. y Turner, M. (2002). *The way we think: Conceptual blending and the mind's hidden complexities*. NuevaYork: Basic Books.
- GradeSaver (2024). *Fahrenheit 451 Metáforas y Símbolos*. GradeSaver. <https://www.gradesaver.com/fahrenheit-451-es/guia-de-estudio/metaphors-and-similes#>
- Gutiérrez, F. (2018). *Fahrenheit 451*. Tecnologías de la Comunicación y Sociedad.
- Katasonov, V. (2020). *Ray Bradbury sobre la quema de la verdad*. Rebelión. <https://rebellion.org/ray-bradbury-sobre-la-quema-de-la-verdad/>
- Macías Villalobos, C. (2015). *El simbolismo de la oveja y su presencia en la obra de Picasso*. Universidad de Málaga.
- Pagán Cavanovas, C. (2009). *La emisión erótica en la poesía griega: una familia de redes de integración conceptual desde la antigüedad hasta el siglo xx* [Tesis de Doctorado, Universidad de Murcia]. <https://digitum.um.es/digitum/handle/10201/13250>
- Pascual, E. (2012). *Los espacios mentales y la integración conceptual*. *Lingüística cognitiva*. Barcelona: Anthropos, 147-166, 2012
- Psegiannaki, K. (2009). *Ni tan iguales, ni tan distintos*. Dialnet.
- Quispe, Y. & Pérez, S. (2023). *La integración conceptual en la poesía erótica de José Antonio Sulca: un análisis semántico cognitivo de Machimina (2007)*. *Lengua y Sociedad*, 22 (2), 551-574. <https://doi.org/10.15381/lengsoc.v22i2.23236>
- Real Academia Española. (s.f.). *Descarriar*. En Diccionario de la lengua española. Recuperado el 25 de febrero, 2024, de <https://dle.rae.es/descarriar>
- Ruiz de Mendoza Ibáñez, F. J. (2009). *Integración conceptual y modos de inferencia*. *Quaderns de Filologia. Estudis lingüístics*. Vol. XIV (2009) 193-219. <https://revistas.uv.es/index.php/qfilologia/article/view/3997>
- Zani, A. (2018). *Integración conceptual o blending en últimas oraciones de Dionisio Salas Astorga*. *Anales de Lingüística*, (2), 63-93, ISSN 0325-3597

Artículo original

Contribución del autor

El autor ha llevado a cabo la concepción del problema, el diseño, la metodología, el recojo de datos, el análisis e interpretación de los resultados y la redacción del artículo científico. Por consiguiente, el autor aprueba la versión que será publicada en la revista.

Agradecimiento

Con mi mayor consideración, agradezco a la revista Syntagmas y a la Universidad Nacional San Antonio Abad del Cusco por promover la investigación en los estudiantes. Asimismo, extendo mi gratitud al profesor Niel Palomino por su invaluable apoyo y orientación durante el desarrollo y publicación de este artículo.

Financiamiento

La investigación se realizó sin financiamiento.

Conflicto de intereses

El autor del artículo no presenta conflicto de intereses de ningún tipo, ya que el trabajo es producto de la iniciativa e interés del autor y es de carácter original.

Correspondencia:

193791@unsaac.edu.pe

Trayectoria académica del autor

Jordan Stewart Olivera Grandez es egresado de la especialidad de Lengua y Literatura de la Facultad de Educación de la Universidad Nacional San Antonio Abad del Cusco. Adicionalmente, ha publicado un artículo científico en la revista de investigación Syntagmas titulado “Espacios mentales e integración conceptual en la novela 1984 de George Orwell” en el año 2023.